

お買い上げありがとうございます。

ご使用前にこの使用説明書をよくお読みいただき、双眼鏡をご活用ください。

Diese Bedienungsanleitung enthält wichtige Informationen für den Gebrauch und die Pflege Ihres Fernglases. Bitte lesen Sie sie vor dem ersten Gebrauch sorgfältig durch.

Félicitations pour l'achat de ces jumelles Minolta. Nous vous conseillons de lire attentivement cette notice pour tirer le meilleur parti de vos jumelles.

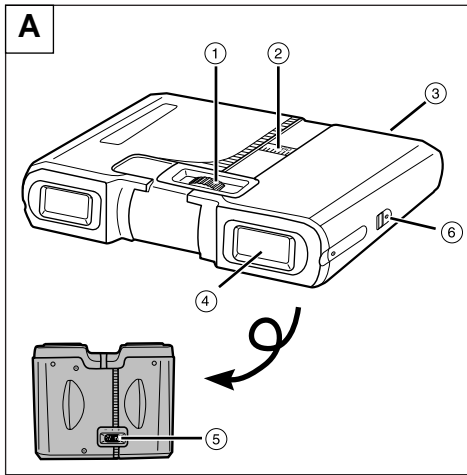

Thank you for purchasing a pair of Minolta binoculars. Please take the time to read through this instruction manual for it contains information that is important to the use and care of your binoculars.

Muchas gracias por su adquisición de este par de binoculares de Minolta. Le aconsejamos leer cuidadosamente todo el manual de instrucciones ya que contiene información importante para el uso y el cuidado de sus binoculares.

## 各部の名称 (A)

- ① ピント調整リング
- ② 眼幅調整目盛
- ③ 対物レンズ
- ④ 接眼レンズ
- ⑤ 視度調整ダイヤル
- ⑥ ストラップ取り付け部

## BEZEICHNUNG DER TEILE (A)

- ① Scharfeinstelltrieb
- ② Pupillendistanz-Skala
- ③ Objektiv
- ④ Okular
- ⑤ Einstellrad für Dioptrien-Ausgleich
- ⑥ Trageriemen

## NOMENCLATURE (A)

- ① Molette de mise au point
- ② Echelle d'écartement interpupillaire
- ③ Lentilles
- ④ Oculaire
- ⑤ Molette d'ajustement dioptrique
- ⑥ Attache de courroie

## NAMES OF PARTS (A)

- ① Focusing knob
- ② Interpupillary scale
- ③ Objective lens
- ④ Eyepiece
- ⑤ Diopter adjustment dial
- ⑥ Strap eyelet

## NOMBRES DE LAS PIEZAS (A)

- ① Aro de enfoque
- ② Escala intrapupilar
- ③ Objetivo
- ④ Ocular
- ⑤ Anillo de ajuste de dioptría
- ⑥ Ranura para la correa

## (A)

## ストラップを取り付けます (B)

図のように取り付けてください。

- 双眼鏡のケースは、外箱の底に入っています。

## TRAGERIEMEN (B)

Den Trageriemen wie gezeigt befestigen.

**Hinweis:** Eine Fernglas-Tasche wird mitgeliefert. Sie befindet sich unten in der Verpackung.

## COURROIE (B)

Fixer la courroie comme indiqué.

**Nota:** L'étui des jumelles est logé au fond de l'emballage.

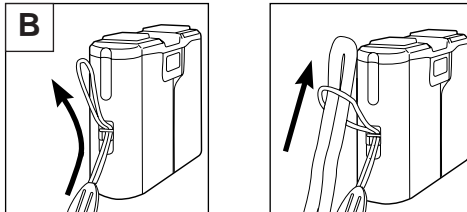

## STRAP (B)

Attach the strap as shown.

**Note:** A binocular case is enclosed in the bottom of the packaging box.

## CORREA (B)

Ajuste la correa como se indica.

**Nota:** Un estuche de binoculares va adjunto en el fondo de la caja.

## (B)

## 眼幅を調整します (C)

両眼の間隔に合うように双眼鏡の幅を調整します。

双眼鏡をのぞいてできるだけ遠くの物を見ながら、両眼の視野が重なって一つに見えるように、左右のレンズ間隔を調整してください。

- 眼幅調整目盛の数値を覚えておくと、再調整のとき便利です。

## EINSTELLUNG DER PUPILLEN-DISTANZ (C)

Justieren Sie den Abstand der Okulare auf Ihren Pupillenabstand, indem Sie mit beiden Augen durch die Okulare auf ein entferntes Objekt schauen. Schieben Sie das Fernglas so weit zusammen oder ziehen es auseinander, daß aus zwei Sehfeldern ein gemeinsames rechteckiges Feld gebildet wird.

- Merken Sie sich die Einstellung auf der Pupillendistanz-Skala für den nächsten Gebrauch des Fernglases.

## RÉGLAGE DE L'ÉCARTEMENT INTERPUPILLAIRE (C)

Pour régler les jumelles à l'écartement de vos yeux, viser un sujet distant et faire coulisser plus ou moins les jumelles de manière à ne voir qu'une seule image rectangulaire.

- Repérer la distance sur l'échelle, pour les prochaines utilisations.

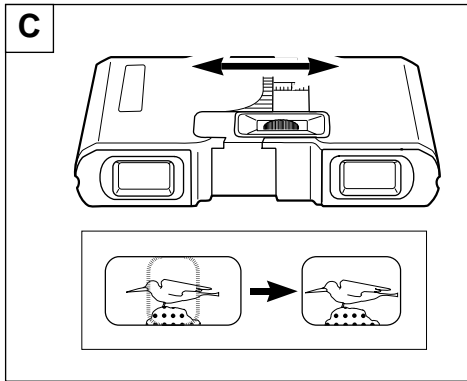

## INTERPUPILLARY ADJUSTMENT (C)

To adjust the binoculars for the distance between your eyes, look through the binoculars at a distant subject and slide the binoculars in and out until you see a single rectangular image.

- Note the setting on the interpupillary scale for the next time you use the binoculars.

## AJUSTE INTRAPUPILAR (C)

Para ajustar los binoculares de tal forma que coincida con la distancia entre sus ojos, mire hacia un objeto lejano a través de los binoculares y deslice los binoculares hacia adentro y hacia afuera hasta que vea una sola imagen rectangular.

- Recuerde el ajuste de la escala intrapupilar para la próxima vez que utilice los binoculares.

## (C)

## 視度を調整します (D)

右目と左目の視力が異なると像が見にくくなります。両目の見えかたを同じに調整することを視度を調整するといっています。

まず右側のレンズを覆い、左目だけのぞきながら遠くのもののがはっきりと見えるようにピント調整リング①を回します(D上図)。次に右目だけのぞきながら、同じもののがはっきりと見えるように、本体裏側にある視度調整ダイヤル⑤を回します(D下図)。

## DIOPTRIEN-AUSGLEICH (D)

Schauen Sie durch das Fernglas auf ein entferntes Objekt. Schließen Sie Ihr rechtes Auge, und drehen Sie den Scharfeinstelltrieb①, bis das Objekt scharf erscheint. Nun schließen Sie das linke Auge, und drehen das Einstellrad für den Dioptrien-Ausgleich⑤, bis das gleiche Objekt scharf erscheint. Das Fernglas ist nun optimal auf Ihre Augen eingestellt.

## AJUSTEMENT DIOPTRIQUE (D)

La légère différence d'acuité visuelle entre l'oeil droit et l'oeil gauche affecte parfois la netteté de l'image observée. La molette d'ajustement dioptrique permet de corriger ce défaut. Viser un sujet distant. A l'aide de la molette centrale de mise au point①, régler la netteté de l'oeil gauche, en masquant la branche droite des jumelles. Masquer alors la branche gauche, et agir sur la molette de réglage dioptrique⑤ de manière à obtenir la netteté avec l'oeil droit.

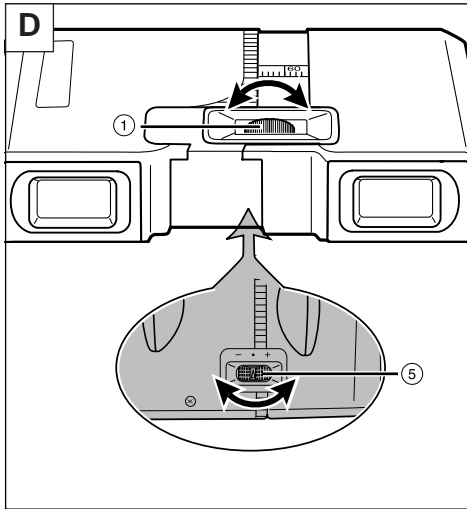

## DIOPTER ADJUSTMENT (D)

Your vision may vary slightly between your left and right eye making it difficult to focus clearly. Use the diopter adjustment dial to correct for any difference-of-vision between your eyes. Look through the binoculars at a distant subject. Cover the right side and turn the focusing knob① until the subject appears in sharp focus (upper illustration). Now cover the left side and view the subject through the right side. Turn the diopter adjustment dial⑤ until the subject appears in sharp focus again (lower illustration). The binoculars are now adjusted for your eyes.

## AJUSTE DE DIOPTRÍA (D)

Su corrección de visión para el ojo derecho y el ojo izquierdo puede ser ligeramente diferente y esto puede hacer que no pueda ver claramente. Si éste fuera su caso, utilice el anillo de ajuste de dioptría y corrija las diferencias de visión de sus ojos. Mire un objeto a la distancia por los binoculares. Cubra el lado derecho y gire el aro de enfoque① hasta que pueda ver el objeto nítidamente. A continuación cubra el lado izquierdo y mire hacia el objeto con el ojo derecho. Gire el anillo de ajuste de dioptría⑤ hasta que el objeto vuelva a aparecer nítidamente. Los binoculares habrán quedado corregidos a su visión.

## (D)

## ピントを合わせます (E)

双眼鏡をのぞきながら、見たいもののがはっきりと見えるようにピント調整リングを回します。

- 近くのものを見る時には、双眼鏡の幅を少し内側に狭めると見やすくなります。

## SCHARFSTELLEN (E)

Schauen Sie mit beiden Augen durch das Fernglas, und drehen Sie den Scharfstelltrieb so lange, bis das Bild klar zu erkennen ist.

- Wenn Sie Objekte im Nahbereich beobachten, ist es u.U. sinnvoll, die Pupillendistanz zu ändern, um ein klares Bild zu bekommen.

## MISE AU POINT (E)

Tourner la molette centrale de manière à obtenir la meilleure netteté du sujet observé.

- Les observations à courte distance seront plus confortables si l'on agit légèrement sur l'écartement interpupillaire.

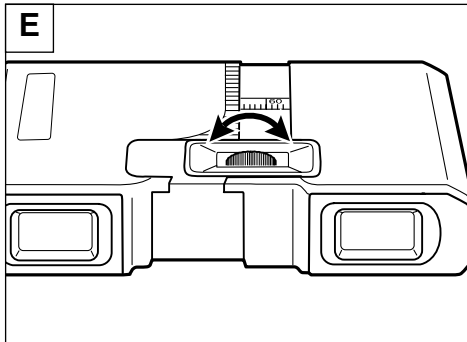

## FOCUSING (E)

Look through the binoculars and turn the focusing knob until the subject appears the clearest.

- When viewing close-up subjects, slide the interpupillary adjustment in slightly to make viewing easier.

## ENFOQUE (E)

Mire a través de los binoculares y gire el aro de enfoque hasta que el objeto se vea nítidamente.

- Cuando mira hacia un objeto cercano, deslice los binoculares un poco hacia adentro para mirarlo fácilmente.

## (E)



# MINOLTA BINOCULARS

## UC III 6x16 8x18

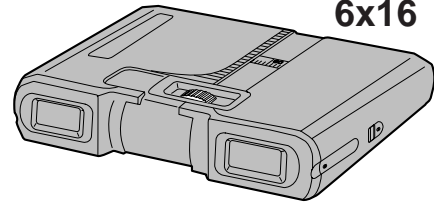

使用説明書  
BEDIENUNGSANLEITUNG  
MODE D'EMPLOI

INSTRUCTION MANUAL  
MANUAL DE INSTRUCCIONES

Printed in Japan

9222-8597-16 P-A911

### 正しく安全にお使いいただくために

この使用説明書では、正しく安全に製品をお使いいただくために、またあなたや他の人々への危害や財産への損害を未然に防止するために、いろいろな絵表示を用いています。よく理解して正しく安全にお使いください。

**警告** この表示を無視した取り扱いをすると、人が死亡したり、重傷を負う可能性が想定される内容を示しています。

**注意** この表示を無視した取り扱いをすると、人が傷害を負う可能性が想定される内容および物的損害の発生が予想される内容を示しています。

#### 警告

- 警告** 双眼鏡を通して直接太陽を見ないでください。失明の恐れがあります。
- 警告** 製品および付属品を、幼児・子供の手の届く範囲に放置しないでください。事故の恐れがあります。

#### 注意

- 注意** 双眼鏡の眼幅調整の際、指をはさまないように注意してください。けがの恐れがあります。

### 手入れと保管

- レンズ面には直接指で触れないでください。
- 清掃するときは、フロアブラシでホコリ等を取り除いてください。汚れがひどい場合は、柔らかい布やレンズティッシュにレンズクリーナーをしみ込ませ、軽くふいてください。
- 直射日光下の車の中など、極度の高温下に双眼鏡を放置しないでください。
- 双眼鏡に衝撃を与えないようにして下さい。
- 保管する場合は、ケースに入れ、高温・多湿のところやほこりっぽいところを避けて保管してください。密閉した容器に乾燥剤をいっしょに入れて保管すればより安心です。
- 故障してもご自分で分解なさらずに、お近くのミノルタサービスセンター、サービスステーションにお持ちください。

### HINWEISE FÜR DEN SICHEREN GEBRAUCH

Vor Benutzung dieses Produktes lesen Sie bitte alle Hinweise und Warnungen.

#### ACHTUNG

Nicht direkt durch das Fernglas in die Sonne schauen.

Beachten Sie genau die folgenden Sicherheitshinweise, wenn Sie das Fernglas in der Nähe von kleinen Kindern oder anderen Personen verwenden, die sich etwaiger, mit diesem Produkt verbundenen Gefahren nicht bewusst sind.

#### VORSICHT

Wenn Sie den Augenabstand beim Fernglas einstellen, achten Sie darauf, daß die Finger nicht eingeklemmt werden.

### PFLEGE UND AUFBEWAHRUNG

- Berühren Sie die Linsenoberflächen nicht mit den Fingern. Wenn eine Linsenoberfläche verschmutzt ist, kann diese mit einem Linsenreinigungstuch abgewischt werden. Falls nötig, das Tuch mit einem Tropfen Objektivreinigungsfliisigkeit anfeuchten.
- Setzen Sie Ihr Fernglas niemals hohen Temperaturen aus, wie sie z.B. im Handschuhfach Ihres Autos vorherrschen können.
- Schützen Sie das Fernglas vor harten Stößen.
- Bewahren Sie das Fernglas in einer Tasche an einem kühlen und trockenen Ort auf, der frei von Staub und Chemikalien ist. Ein luftdichter Behälter mit einem feuchtigkeitsentziehenden Mittel wie Silicagel wäre ideal.
- Versuchen Sie nicht, Ihr Fernglas auseinanderzunehmen. Es besitzt keine Teile, die Sie selbst reparieren könnten.

### ELEMENTS DE SÉCURITÉ

Veiller à bien respecter les conseils ci-dessous.

#### AVERTISSEMENTS

Ne pas observer le soleil directement avec les jumelles.

Respecter plus particulièrement ces instructions en présence de jeunes enfants.

#### ATTENTION

Attention aux risques de pincement des doigts lors du réglage de la distance interpupillaire.

### ENTRETIEN ET RANGEMENT

- Ne pas toucher les lentilles avec les doigts, ni avec une matière abrasive. Si les lentilles sont sales, souffler les poussières ou les enlever avec un pinceau doux, puis nettoyer doucement avec un chiffon doux nettoyant à surfaces optiques.
- Ne jamais laisser les jumelles dans des endroits susceptibles d'être soumis à des températures très élevées.
- Éviter les chocs.
- Ranger les jumelles dans leur étui dans un endroit sec et frais, à l'abri de la poussière et de toutes vapeurs corrosives. L'idéal est de les mettre dans une boîte étanche avec des sels dessiccants (type "Silica Gel").
- Ne jamais démonter les jumelles. Toute réparation éventuelle doit être entreprise par un spécialiste agréé.

### FOR SAFE AND PROPER USE

Read and understand all cautions and warnings thoroughly before using this product.

#### WARNING

Do not look directly at the sun through the binoculars.

Use caution, accidents may occur when using this product near young children.

#### CAUTION

Fingers may become caught while adjusting the interpupillary distance on binoculars.

### CARE AND STORAGE

- Do not touch lens surfaces with your fingers. To clean a lens surface, brush away any dust or sand and if necessary moisten a lens tissue with lens cleaning fluid and gently wipe the lens surface.
- Never leave your binoculars where they may be subjected to extreme temperatures, such as the glove compartment of a car.
- Protect your binoculars from impact damage.
- Store your binoculars in their case in a cool, dry place away from dust or chemicals. An airtight container containing a drying agent such as silica gel is ideal.
- Never attempt to disassemble your binoculars. Service or repair should be performed only by an authorized Minolta service facility.

### PARA UN USO CORRECTO Y SEGURO

Lea cuidadosamente las precauciones y advertencias antes de utilizar este producto.

#### ADVERTENCIA

No mire directamente al sol por los binoculares.

Tenga cuidado; pueden ocurrir accidentes cuando utilice este producto cerca de niños pequeños.

#### PRECAUCIÓN

Tenga cuidado de que los binoculares no se pillen el dedo cuando ajusta la distancia intrapupilar.

### CUIDADOS Y ALMACENAMIENTO

- Nunca toque la superficie del objetivo con sus dedos. Para limpiar la superficie del objetivo, primero cepille para quitar cualquier mota de polvo o arena y si es necesario humedezca un tisú para objetivos con líquido para limpiar objetivos y limpie suavemente el objetivo.
- Nunca deje los binoculares en lugares donde pueda estar expuesta a temperaturas extremas, tales como en la guantera del automóvil.
- Nunca golpee los binoculares.
- Guarde los binoculares en un lugar fresco, seco y bien ventilado, en un lugar apartado del polvo y de productos químicos. Recomendamos colocarlos en una caja hermética con gel de silicio como agente desecante.
- Nunca intente desarmar los binoculares. Todas las reparaciones deben hacerse en un centro de servicio autorizado por Minolta.

### 主な性能

#### TECHNISCHE DATEN

#### CARACTÉRISTIQUES

#### TECHNIQUES

#### SPECIFICATIONS

#### ESPECIFICACIONES

モデル Modell Modelle Model Modelo	倍率 Vergrößerung Grossissement Magnification Aumento	対物レンズ有効径 Objektivdurchmesser Diamètre objectifs Objective diameter Diámetro del objetivo	射出ひとみ径 Durchmesser der Austrittspupille Diamètre pupille de sortie Exit pupil diameter Diámetro de la pupila de salida	明るさ Geometrische Lichtstärke Indice de luminosité Brightness index Índice de luminosidad	実視界 Sehfeld in Grad Angle de vue Angle of view Ángulo de visión	1000mにおける視界 Sehfeld auf 1000m Champ à 1000m Field of view at 1000m/1000yds Campo a 1000 metros	大きさ Abmessungen (B x T x H) Dimensions (L x P x H) Dimensions (W x D x H) Dimensiones (an x pr x al)	重さ Gewicht Poids Weight Peso	最短合焦距離 Kürzeste Einstellentfernung Distance mise au point mini Minimum focus distance Distancia mínima de enfoque	タイプ Tip Type Type Tipo
6 x 16	6 X	16mm	1.8 x 2.7mm	6.2	9.1°	159m / 477 ft.	89 x 23 x 73mm	120g	1.0m ( 3.3 ft.)	ダハプリズム式双眼鏡 Dachkantprismen-Ferngläser Jumelles à prismes en toit Roof prism Dach (techo) prisma
8 x 18	8 X	18mm	1.4 x 2.3mm	3.9	7.0°	122m / 366 ft.	89 x 23 x 73mm	120g	2.0m ( 6.6 ft.)	

記載の性能及び外観は印刷時のものであり、都合により予告なしに変更する場合があります。Die technischen Daten entsprechen dem aktuellen Stand zum Zeitpunkt der Drucklegung. Änderungen sind vorbehalten. Caractéristiques basées sur les dernières informations disponibles et sujettes à modifications sans préavis.

Specifications are based on the latest information available at the time of printing and are subject to change without notice. Las especificaciones se basan en la última información en el momento de la impresión y están sujetas a cambios sin previo aviso.

### MINOLTA CO., LTD.

3-13, 2-Chome, Azuchi-Machi, Chuo-Ku, Osaka 541-8556, Japan